



Sicherheitsbeleuchtung

Das neue System **SETLON[®]**

SETLON ist ein neuentwickeltes System zur Steuerung und Überwachung von Sicherheits- und Rettungszeichenleuchten.

Dieses neue und hoch entwickelte System bietet eine sichere Kompatibilität für Sicherheitsbeleuchtungsanlagen der kommenden Generationen.

Die SETLON-Steuerung basiert auf einer dezentralen Gebäude-Bus-Steuerung. SETLON kann an nahezu alle erhältlichen Gebäudevisualisierungen angeschlossen werden.

Unsere Technik bietet die Möglichkeit, kleinste Systeme jederzeit kostengünstig zu erweitern (z.B. die SETLON-Anlage an das Gebäudedatennetz anzubinden, eine Visualisierung nachzurüsten, einen Modemanschluss für die Fernwartung zu installieren, usw.).

SETLON wurde maßgeschneidert auf die neuen, zur Zeit gültigen Normen – (Brandschutz/MLAR), Sicherheitsstromversorgungen (DIN VDE 0108), und Sicherheitsleuchten (EN1838).

i-View

Es stehen Bedieneinheiten in unterschiedlichen Ausstattungen zur Auswahl. Sie können die SETLON-Bedieneinheiten an den für den Betreiber günstigsten Plätzen montieren. Eine Bedienung an der Hauptschaltanlage ist durch die neue Visualisierungstechnik nicht erforderlich. Die Anlagen sind über ein Datennetz oder das Internet leicht zu verbinden und von beliebigen Orten aus zu bedienen. Es besteht die Möglichkeit, die Anlage von unterschiedlichen Orten parallel zu überwachen.

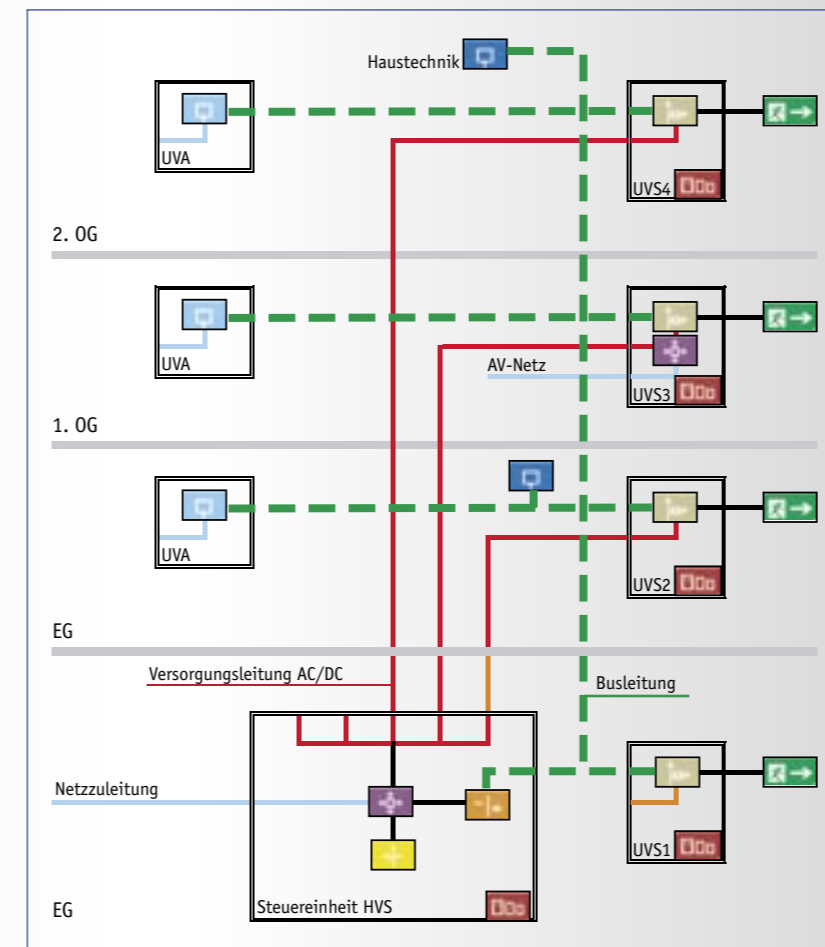

Totale Kontrolle mit dem grafischen Display des i-View



Powerpack

Das System

Das Powerpack ist eine batteriegestützte, dynamische Ersatzstromversorgung und wird gemäß VDE 0108 als Alternative zu herkömmlichen Diesel-Aggregaten zugelassen. Das System besteht aus einem **rotierenden Umformersatz (Gleichstrommotor mit angekoppeltem Drehstromgenerator)**, einer **Hochleistungsbatterie** sowie einem **Lade- und Steuerteil mit integriertem Abgangsfeld**.

Bei anstehender Netzspannung werden die Verbraucher aus dem Netz versorgt. Bei Ausfall bzw. Absinken der Netzspannung um mehr als 15% wird der Umformersatz gestartet, der dann die angeschlossenen Verbraucher versorgt.



Power für alle Fälle: Diese Anlage garantiert wirkliche Sicherheit. Bei Netzausfall versorgen hochwertige Batterien die Verbraucher

- Konzipiert für Drehstromverbraucher mit hohen Einschaltströmen (Aufzüge, Pumpen, etc.)
- Leistungsgrößen: 10 – 120 kVA
- Überbrückungszeit: 1 – 3 Stunden
- Umschaltzeit: 1,5 – 2 Sekunden
- Integriertes Sicherheitsbeleuchtungsfeld
- Unterbrechungsfreier Betrieb von Teilverbrauchern (<10 kVA)
- Option: Elektronisches Melde- und Prüfsystem

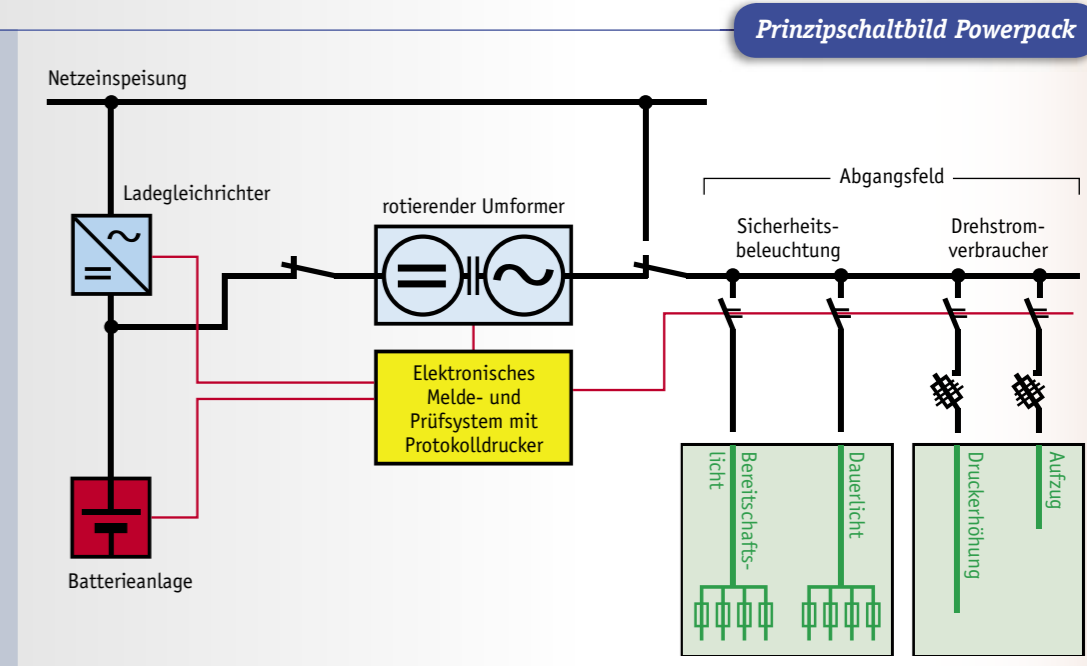

Schalt- und Steueranlagen

Maßgeschneiderte „Schutzanzüge“ für Schalt- und Steueranlagen!

Notbeleuchtungsschrank mit Installationsraum, getrenntem Raum mit Belüftung für Batterien, Kühlung der Steueranlage und Brandschutz-Kabelschotts



Elektrische Schalt- und Steueranlagen sind oft die neuralgischen Punkte in einem Unternehmen. Wichtige betriebliche Steueranlagen und Sicherheitseinrichtungen (z.B. Notstromversorgung, Notbeleuchtung, Rauchabzug, Aufzugssteuerung) **müssen im Brandfall funktionsfähig bleiben**. Wir bieten Ihnen Notbeleuchtungsschränke, Kombischränke oder Betriebsräume, die Ihre Anlagen sicher vor Feuer und Rauch abschotten – als Einheit geprüft und extrem kompakt.

Dabei lösen wir natürlich auch knifflige Detailfragen und berücksichtigen Designaspekte.

Was sagt der Gesetzgeber?

5.1 Muster-Leitungsanlagen-Richtlinie (MLAR) – Funktionserhalt

Aufgrund des § 17 MBO müssen die elektrischen Leitungsanlagen für bauordnungsrechtlich vorgeschriebene Sicherheitseinrichtungen so beschaffen ... sein, ... dass diese ... bei äußerer Brandeinwirkung für eine ausreichende Zeitdauer funktionsfähig bleiben ...

IT- und Computeranlagen

Mehr Sicherheit durch perfekten Schutz Ihrer IT-Anlagen!

Der Bereich der Informationstechnologien gehört heute zu den wichtigsten, damit aber auch zu den sensibelsten Gebieten eines Unternehmens, ohne deren Funktionsfähigkeit im Regelfall gar nichts mehr geht. Wer die Existenz seines Unternehmens ernst nimmt, muss seine **IT- und Computeranlagen bestmöglich schützen**.

Das geht einfach, elegant und sogar wirtschaftlich – mit Systemen von Schorisch Systems!

Der Clou: Sie erhöhen nicht nur die Sicherheit für Ihr Unternehmen auf drastische Weise, sondern sparen mit der richtigen Planung noch richtig Geld, denn es entfallen Kosten für:

- einen eigenen feuerbeständigen IT- oder Serverraum (Decken, Wände, Türen ...),
- eine Klimatisierung des Serverraums,
- 19-Zoll-Racks,

→ Schotts zur Kabeleinführung in den Serverraum.

Das Wichtigste aber: Ihre Anlagen werden sicher vor Feuer, Rauch, Staub, Wasser und unerlaubtem Zugriff geschützt.

Was sagt eine führende Institution zu diesem Thema?

VdS Köln – Allgemeine Brandschutzrichtlinie 2000-08

Innerhalb eines Betriebes ist es erforderlich, Bereiche mit besonderer Brandgefahr oder Abteilungen, die von zentraler Bedeutung für die Aufrechterhaltung der Produktion sind, in feuerbeständig abgetrennten Räumen unterzubringen. Dies sind zum Beispiel:

- EDV- und Prozess-Steueranlagen
- elektrische Schalt- und Betriebsräume

Im klimatisierten, hermetisch geschlossenen 19 Zoll-Schutzschrank finden alle IT-Komponenten (Rechner, Switch-Panels, Hubs, USV und TK-Anlage) bequem Platz





Technische Daten
→ Leistungsgrößen: 10 / 15 / 20 / 25 / 35 / 45 / 55 / 65 / 80 / 100 / 120 kVA
→ Eingang: Spannung: 230/400 V ± 10% Frequenz: 50 Hz ± 3%
→ Ausgang: Spannung bei statischer Last: 230/400 V ± 1% Spannung bei dynamischer Last: 230/400 V ± 10% Frequenz bei statischer Last: 50 Hz ± 1% Frequenz bei dynamischer Last: 50 Hz ± 5% Ausregelzeit: 0,3 s Funkentstörgrad: N gemäß VDE 0875
→ Überlast: 120% für 1 Std. 150% für 5 Min. 250% für 30 Sek.
→ Stoßkurzschluss-Strom: 3 x I _{Nenn} bei 3-pol. Kurzschluss 4,5 x I _{Nenn} bei 2-pol. Kurzschluss 7,5 x I _{Nenn} bei 1-pol. Kurzschluss
→ Geräuschpegel: 70 – 82 dB (A) bei Notbetrieb
→ Prüfautomatik: Melde- und Prüfsystem für automatischen Testlauf
→ Messinstrumente: – Generatorspannung (mit Umschalter) – Verbraucherstrom (L ₁ , L ₂ , L ₃) – Generatorfrequenz – Batterie-Entladestrom – Ladestrom – Generator-Betriebsstundenzähler – Verbraucherwirkleistung (Option)
→ Meldungen potentialfrei auf Klemmen: – Anlage betriebsbereit – Generator-Notbetrieb – Sammelstörmeldung
→ Umgebungstemperaturen: +5 – +40 °C Schaltanlage + Generator +5 – +25 °C Batterie
→ Gehäuse: Stahlblech-Anreiherschranke Schutzart IP 20 Kabeleinführung wahlweise oben/unten Lackierung RAL 7032 Türanschlag wählbar
→ Option: – Feld „Sicherheitsbeleuchtung“ mit Stromkreisüberwachung – Modem für Fernüberwachung

Powerpack

Die Verbraucher

Powerpack versorgt sicherheitsrelevante Verbraucher wie:

- **Personenaufzüge:**
Fahren nacheinander
- **Sprinklerpumpen:**
Werden über 40 – 90 Minuten versorgt (gem. VdS-Richtlinie Nr. 2092)
- **RWA-Anlagen:**
Dies sind z.B. Entrauchungsventilatoren. Die Versorgungszeit beträgt 90 Minuten (gem. VdS-Richtlinie Nr. 2098)
- **Druckerhöhungspumpen:**
Werden über 90 Minuten versorgt.
- **Brandgasventilatoren:**
Werden ebenfalls 90 Minuten versorgt.
- **Sicherheitsbeleuchtung:**
Wird je nach Einstufung des Gebäudes über eine, bzw. drei Stunden versorgt. (Versorgung bei Versammlungsstätten sowie Waren- und Geschäftshäusern nur direkt von der Batterie möglich.)

Entscheidende Vorteile

Powerpack liefert entscheidende Vorteile, wie z.B.:

- **Abgasfreiheit:**
Die bei herkömmlichen Aggregaten anfallende, z.T. sehr aufwändige Abgasleitung entfällt.
- **Kompakte Bauform:**
Sämtliche Komponenten sind in Anreiherschranken untergebracht und somit leicht zugänglich.
- **Geringer Wartungsaufwand:**
Das System ist nahezu wartungsfrei. Verbrauchers- und Verschleißteile fallen nicht an. Die Wartung erstreckt sich auf jährliche Prüfung, bzw. Belastung der Batterie (die gemäß VDE 0108 vorgeschriebenen Probeläufe müssen eingehalten werden).
- **Verfügbarkeit:**
Die Verbraucher werden bei Netzausfall innerhalb von 1,5 – 2 Sekunden versorgt.
- **Aufstellung:**
Ein eigener elektrischer Betriebsraum (F 90) ist ausreichend.
- **Weitere Vorteile:**
 - geräuscharm
 - nahezu schwingungsfrei
 - keine Verschleißteile



Das Melde- und Prüfsystem überwacht permanent das System und protokolliert sämtliche Daten



Gleichstrom-Nebenschlussmotor und Synchron-Generator sind übereinander montiert und durch eine Kupplung verbunden

Schorisch Systems GmbH

Unsere Innovationen verschaffen Ihnen Vorsprung

Hier kommen Schorisch-Systeme zum Einsatz:

- in der Notstrom-Versorgung:
Produktion, Verkehrs-Systeme, Hotels, Krankenhäuser, Schiffe, Verwaltung
- in der Sicherheitsstrom-Versorgung:
Anlagen nach VDE 0107 und VDE 0108
- als Ladegeräte:
Antriebs-Batterien, IU-Gleichrichter-Geräte
- als ZSV-Anlagen u. OP-Geräte:
VDE 0107 für Krankenhäuser
- als Pb-Batterien, NC-Batterien:
Elektro-Fahrzeuge und ortsfeste Anlagen
- als Wechselrichter, Frequenzumformer, USV-Anlagen
- als Sondertechniken für sämtliche Anwendungsgebiete

Unsere VDE- und DIN-zugelassenen ZSV-Anlagen garantieren eine **reibungslose Stromversorgung**. Auch Verwaltungs-zentralen oder HighTech-Produktionsstätten fast aller Wirtschaftsbereiche verlassen sich auf computergesteuerte Systeme – und auf unsere hochwertigen USV-Anlagen. Nicht ohne Grund ist Schorisch Systems seit vielen Jahren weltweit bekannt als **Spezialist für maßgeschneiderte Lösungen**. Denn unser einzigartiges Produktangebot deckt jeden Bedarf und verhindert unerwünschte Unterbrechungen in der Energiezufuhr: Ihre **wichtigen Daten bleiben erhalten**, und Ihre elektronisch gesteuerten Maschinen laufen ungestört. Dafür sorgen wir.

Komplettlösungen und Service

Lebenswichtig

Die ständige Stromversorgung ist in vielen Bereichen des menschlichen Lebens längst unentbehrlich geworden. Ob auf der **Intensiv-Station** oder bei **komplicierten Operationen** – der Ausfall moderner medizinischer Geräte durch eine unterbrochene Energiezufuhr hätte **fatalen Folgen**.



Wir bieten Ihnen Beratung, Planung, Fertigung, Inbetriebnahme und Schulung, Abnahme und Zertifizierung **aus einer Hand**. Beachten Sie: Jede Stromversorgungs-Anlage kann nur so gut sein wie die Leistung ihrer Batterien. Deshalb übernehmen unsere **Wartungsteams** bundesweit deren Kontrolle, prüfen die Qualität, installieren und reparieren – falls erforderlich.

Der nächste Schritt

Einfach anrufen. Sie sind sofort mit einer **kompetenten Beratung** verbunden. Sprechen Sie mit uns. Damit Sie das bekommen, was wir Ihnen hier versprechen.

Kunden-Profile:

- Industrie
- Energieversorgung
- Erstausrüster
- Elektro-Großhandel
- Behörden
- Ingenieurbüros
- Chemie-Unternehmen
- Tankstellen
- Telekommunikation
- Kaufhäuser
- Studios
- Krankenhäuser
- Installationsbetriebe

Schorisch Systems GmbH

Siemensstraße 12
21465 Reinbek bei Hamburg
Telefon: 040 / 727 57 – 172
Telefax: 040 / 727 57 – 180
Email: info@schorischsystems.de
Internet: www.schorischsystems.de

Brandabschluss von Leitungs- und Schaltanlagen

Leitungsanlagen zu Fluchtwegen feuerbeständig abtrennen!

Der Gesetzgeber schreibt vor, dass zum Schutz der Flucht- und Rettungswege **keine Leitungs- und Schaltanlagen ungeschützt** eingebaut werden dürfen. Kein Problem – wir bieten Ihnen dafür eine Vielzahl vorgefertigter und zugelassener Elemente, wie z.B. **Klemmdosen, Verteiler, Schränke, Trennwände und Türen**, die sicher vor Feuer oder Rauch schützen. Außerdem vereinen sie Sicherheits- und Designaspekte und

helfen aktiv bei der Senkung der Baukosten. Unsere Systeme lassen sich nicht nur äußerst einfach zusammenstellen und kalkulieren, sondern bringen auch alles mit, was benötigt wird: feuerbeständige Wände, die Türen und Revisionsöffnungen, die Kabelschotts, die Belüftung und die Einbausysteme für die Haustechnik.



Was sagt der Gesetzgeber?

§ 33 Musterbauordnung (MBO) – Notwendige Flure und Gänge

In notwendigen Fluren und offenen Gängen sind Leitungsanlagen nur zulässig, wenn Bedenken wegen des Brandschutzes nicht bestehen.

3.2 Muster-Leitungsanlagen-Richtlinie (MLAR) – Elektrische Leitungsanlagen

Messeinrichtungen und Verteiler sind gegenüber notwendigen Treppenträumen und Ausgängen ins Freie durch Bauteile mit einer Feuerwiderstandsdauer von mindestens 30 Minuten abzutrennen.

Türen schützen und decken bestehende Verteilungen ab

Lagerraum auf Fluren und Rettungswegen

Nutzen Sie Ihre Flure und Rettungswege als Lager- und Installationsraum!

Platzmangel ist in vielen Betrieben ein „brennendes“ Thema. Mit unseren Systemen schlagen Sie **zwei Fliegen mit einer Klappe**: Sie lagern Akten, Rechneranlagen oder Bürobedarf für alle optimal zugänglich auf den Fluren und schützen sie gleichzeitig bestmöglich vor Feuer, Rauch, Staub, Wasser und unerlaubtem Zugriff.

Wie das geht? Mit unserem **feuerbeständigen Trennwandsystem**.

Dadurch wird es erstmalig möglich, die Flucht- und Rettungswege als Lager- und Installationsraum zu nutzen, ohne gleichzeitig – wie

vom Gesetzgeber verlangt – Brandlast dorthin zu bringen.

Was sagt der Gesetzgeber?

§ 17 Musterbauordnung (MBO) – Brandschutz

Bauliche Anlagen müssen so beschaffen sein, dass der Entstehung eines Brandes und der Ausbreitung von Feuer und Rauch vorgebeugt wird und bei einem Brand die Rettung von Menschen und Tieren sowie wirksame Löscharbeiten möglich sind.

